

La souris

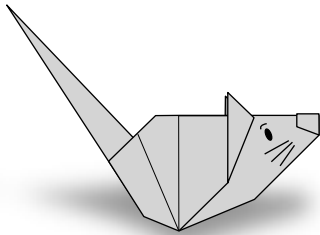

Niveau : ☆

Un carré de 15 x 15 cm
donne un modèle de 9 x 4 cm.

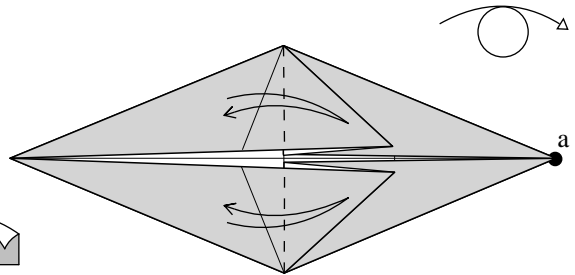

1. Commencer à partir de la **base du poisson**
(cf page 61).
Plier puis déplier les deux petits volets, puis
retourner le modèle.

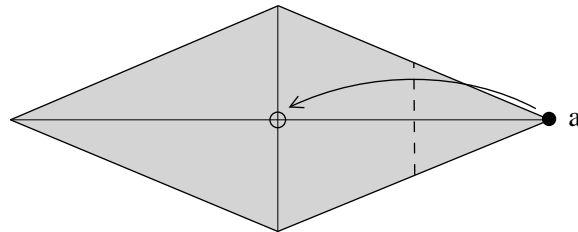

2. Plier la pointe "a" au centre.

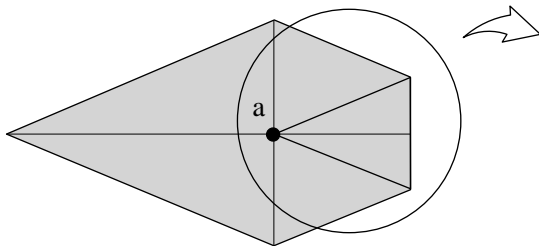

3. Zoom

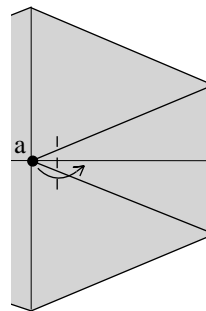

4. Plier la pointe.

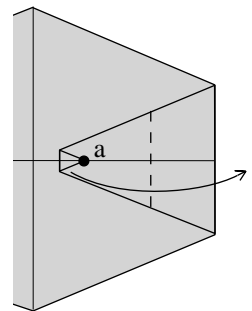

5. Plier le volet en le
laissant dépasser un peu.

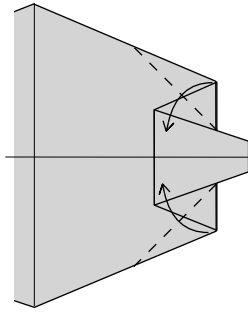

6. Plier chaque côté pour affiner le museau.

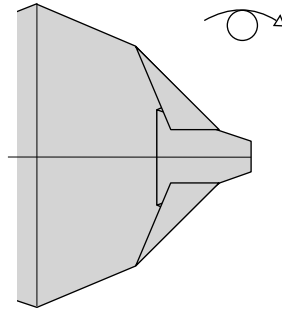

7. Retourner le modèle.

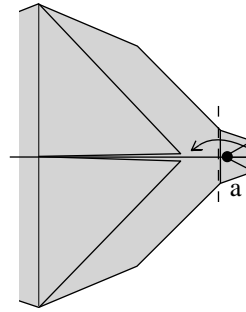

8. Plier le nez.

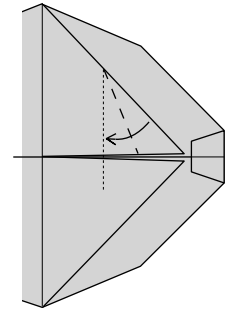

9 Plier une oreille.

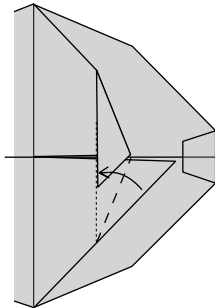

10. Plier l'autre oreille.

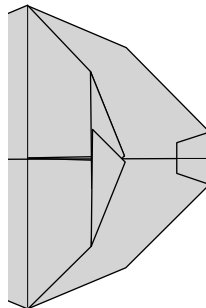

11. Les oreilles se superposent.

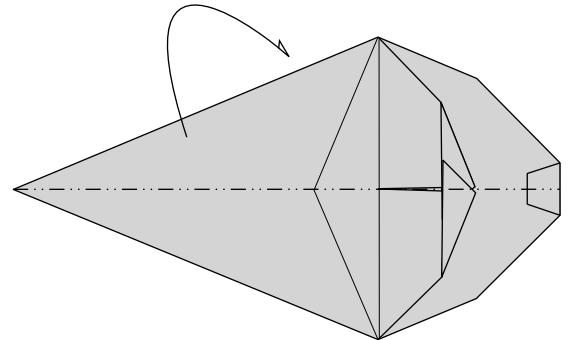

12. Plier le modèle en deux.

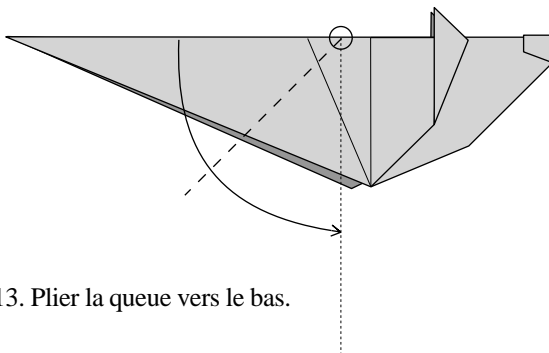

13. Plier la queue vers le bas.

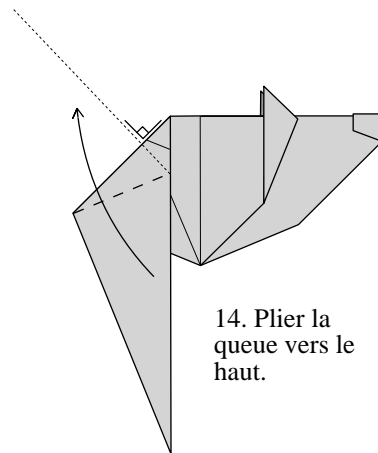

14. Plier la queue vers le haut.

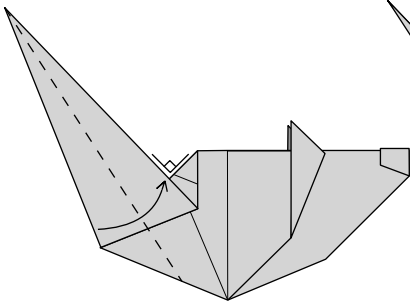

15. Plier la queue en deux.

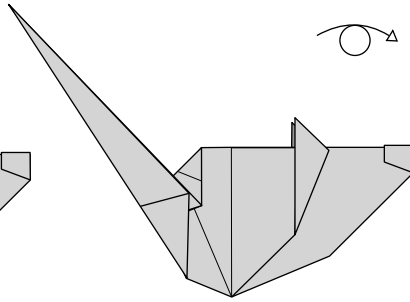

16. Retourner le modèle.

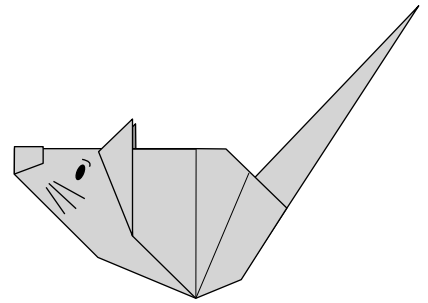

17. La souris est terminée.

Le rat

Exercice 1 : Plier ce rat en partant de l'étape 17 de la souris. Choisir un papier avec deux couleurs pour permettre le changement de couleur sur la queue et les oreilles.

Niveau : ☆ ☆ ☆

Un carré de 15 x 15 cm donne un modèle de 9 x 4 cm.

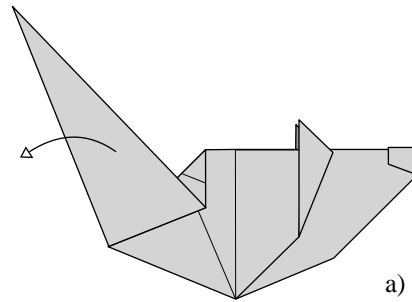

a) Déplier la queue.

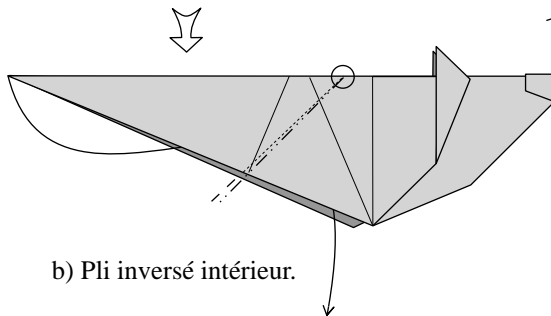

b) Pli inversé intérieur.

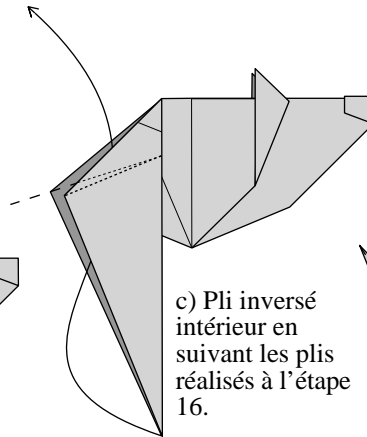

c) Pli inversé intérieur en suivant les plis réalisés à l'étape 16.

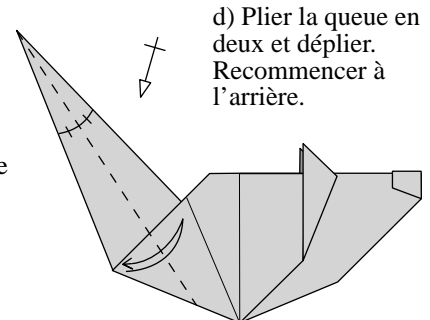

d) Plier la queue en deux et déplier. Recommencer à l'arrière.

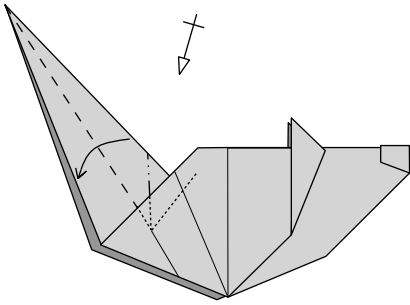

e) Réaliser un pli pivot.
Répéter à l'arrière.

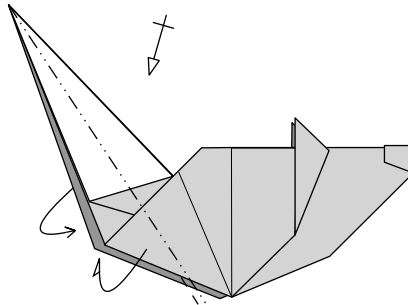

f) Pli montagne à l'intérieur
de la queue. Répéter à l'arrière.

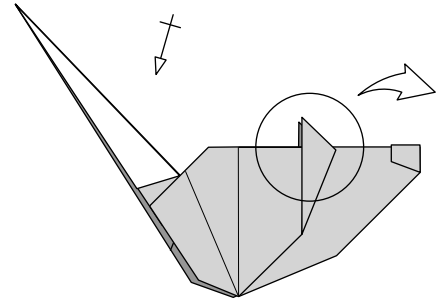

g) Zoom sur la formation des
oreilles.

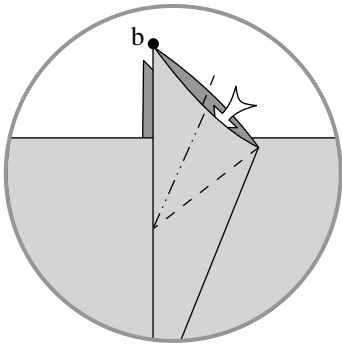

h) Réaliser un pli aplati.

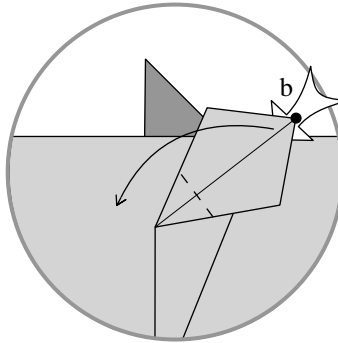

i) Arrondir l'oreille en l'ouvrant
de l'intérieur et en basculant la
pointe vers l'arrière.

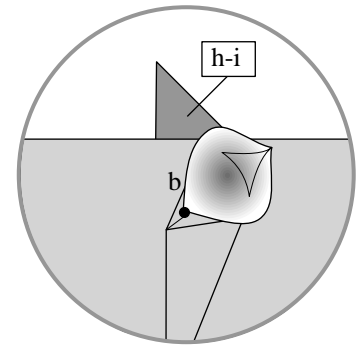

j) L'oreille est en 3D. Répéter
les étapes h et i sur l'autre oreille.

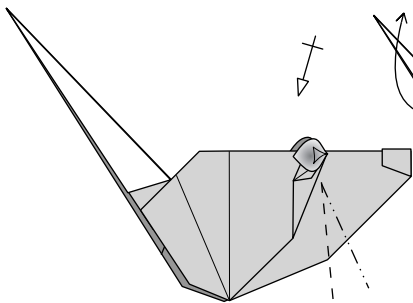

k) Créer un repli sur la tête. répéter
derrière. La tête de la souris passe
en 3D.

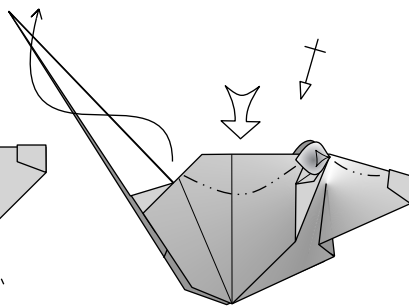

l) Enrouler la queue. Creuser avec
soin le dos : le corps passe aussi
en 3D.

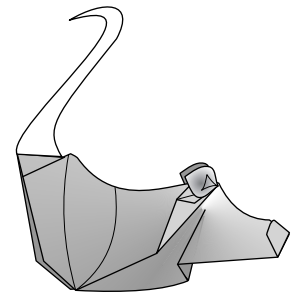

m) Le rat est terminé.

Exercice 2 : Faire un repli pour
les yeux et trouver comment
changer la couleur du nez