

Aigle

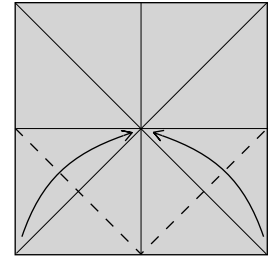
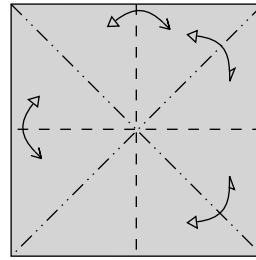
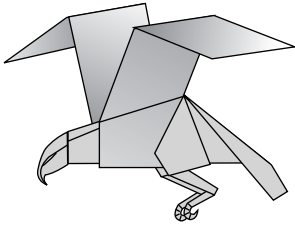

1. Plier une base de la bombe à eau et la déplier.

2. Plier les coins inférieurs au centre.

Niveau : ☆ ☆ ☆

Un carré de 20 x 20 cm
donne un modèle de 8 x 15 cm.

Papier : Le modelage du
modèle, et en particulier ses
pattes, se fera plus facilement
avec un papier métallisé.

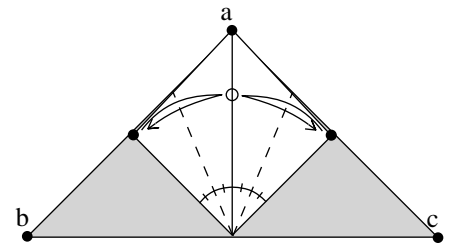
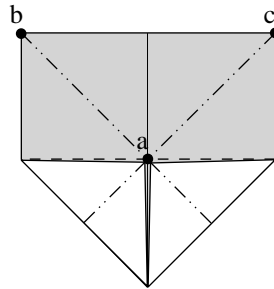

3. Plier à nouveau la base
de la bombe à eau en
incorporant les deux coins
pliés.

4. Plier les coins des volets
blancs au centre. Puis déplier.

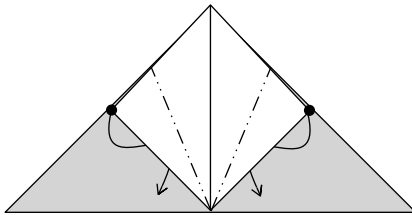

5. Plis inversés intérieurs.

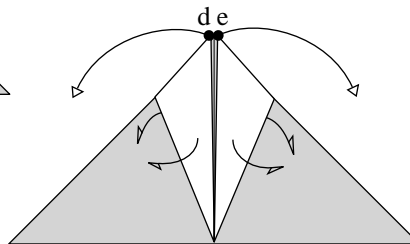

6. Déplier la première couche des volets
blancs (plis inversés extérieurs).

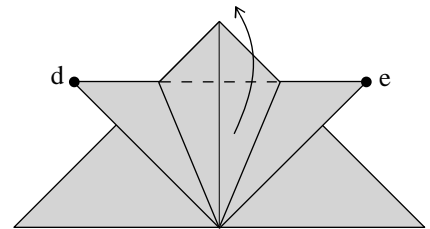

7. Ouvrir le volet vers le haut.

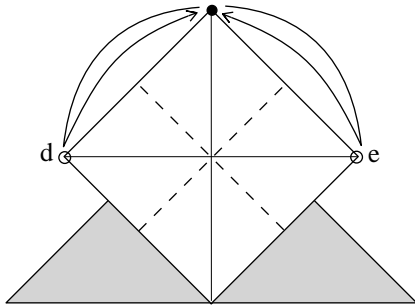

8. Plier le coin du haut sur le point "d" puis déplier et répéter sur le point "e". Lors de ces pliages, le modèle ne reste pas plat au centre.

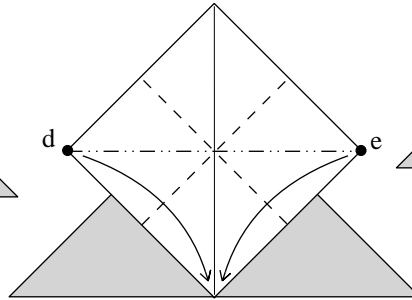

9. Plier "d" et "e" sur le coin du bas (en d'autres termes, vous formez une base classique dite "préliminaire").

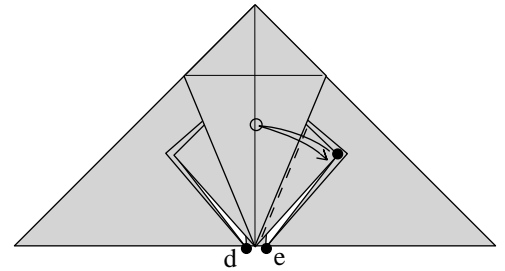

10. Plier et déplier.

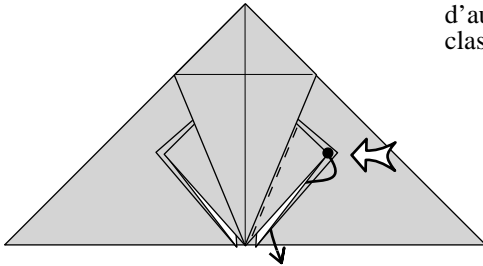

11. Pli inversé intérieur.

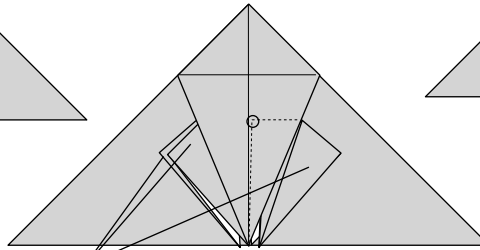

10 - 11

12. Répéter les étapes 10 et 11 sur les 3 autres volets.

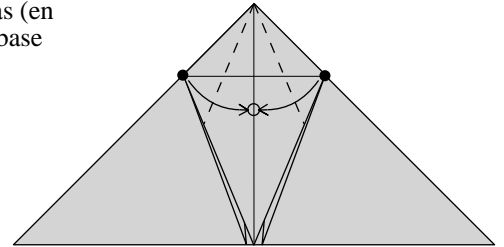

13. Plier les coins des deux volets au centre.

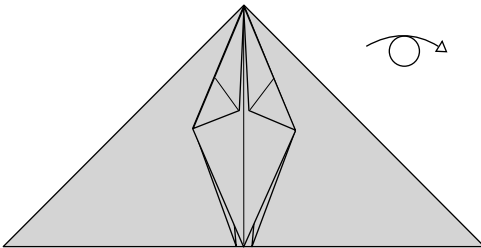

14. Retourner le modèle.

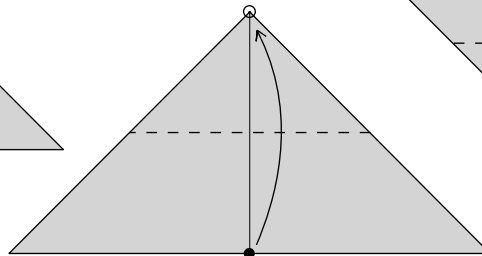

15. Plier le modèle en deux.

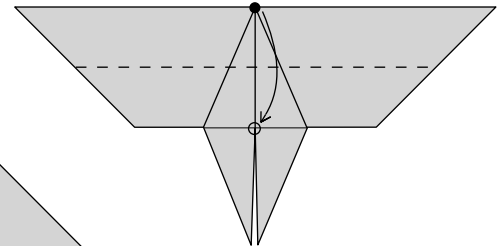

15. Plier le modèle en deux vers le bas.

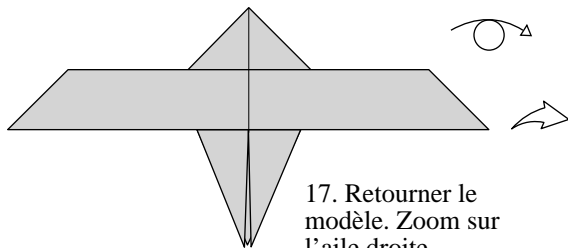

17. Retourner le modèle. Zoom sur l'aile droite.

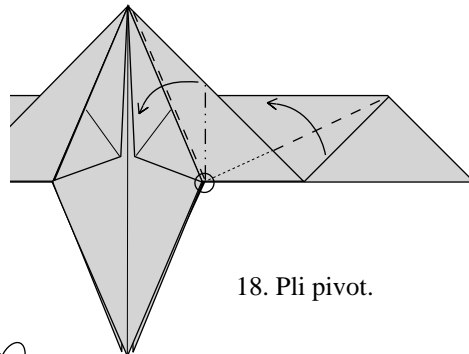

18. Pli pivot.

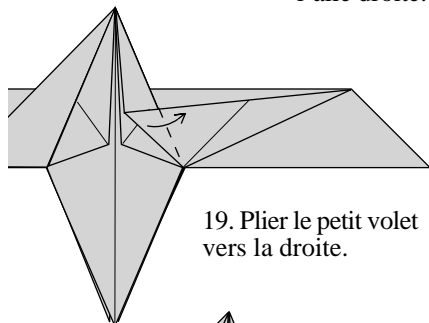

19. Plier le petit volet vers la droite.

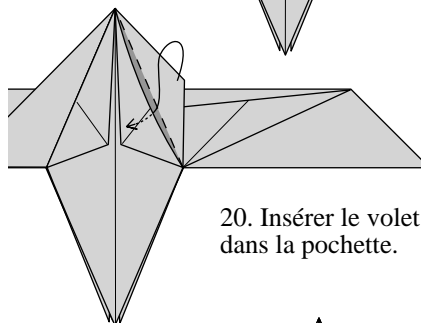

20. Insérer le volet dans la pochette.

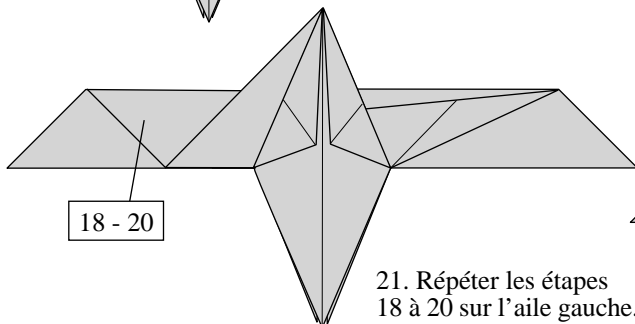

21. Répéter les étapes 18 à 20 sur l'aile gauche.

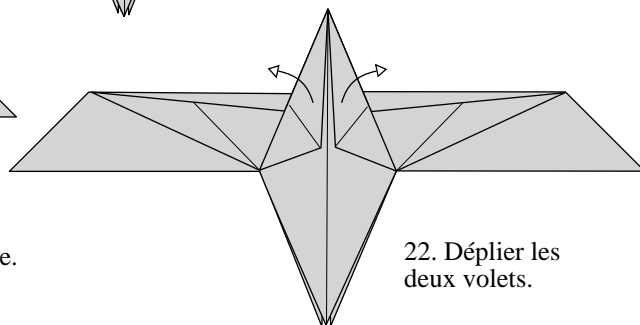

22. Déplier les deux volets.

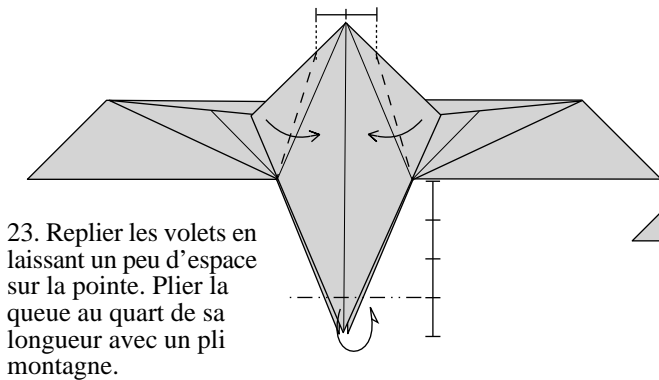

23. Replier les volets en laissant un peu d'espace sur la pointe. Plier la queue au quart de sa longueur avec un pli montagne.

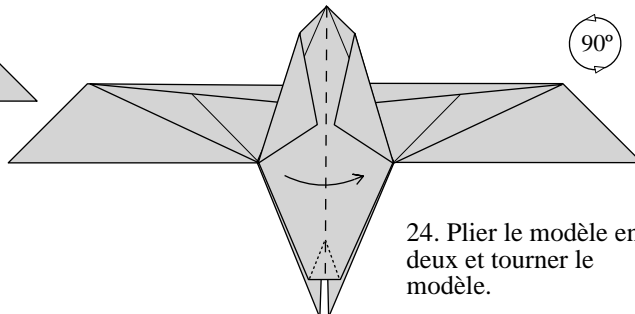

24. Plier le modèle en deux et tourner le modèle.

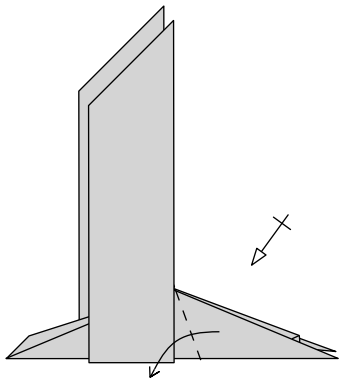

25. Plier la patte vers le bas.
Répéter pour l'autre patte.

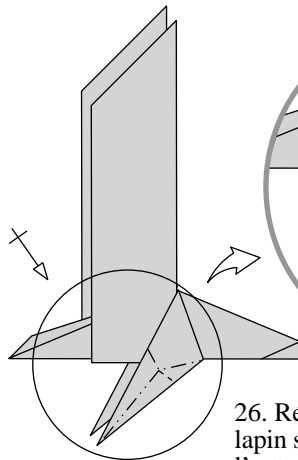

26. Réaliser un pli oreille de lapin sur la patte. Répéter pour l'autre patte.

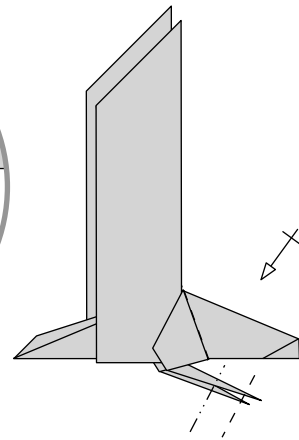

27. Modeler les pattes en formant les serres.

Défi : A la place d'un pli oreille de lapin, réaliser un double pli oreille de lapin pour verrouiller les pattes.

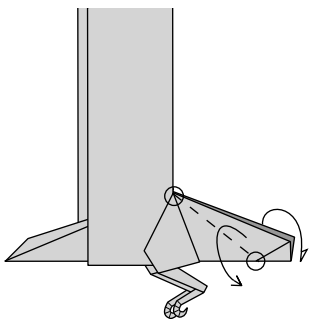

28. Plier chaque côté de la queue (pli inversé extérieur).

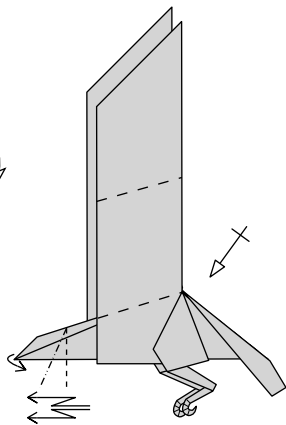

29. Plier les ailes comme indiqué, puis modeler la tête à votre convenance en réalisant un repli double puis en courbant le bec.

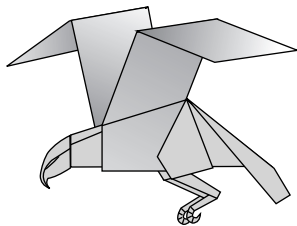

30. L'aigle est terminé.

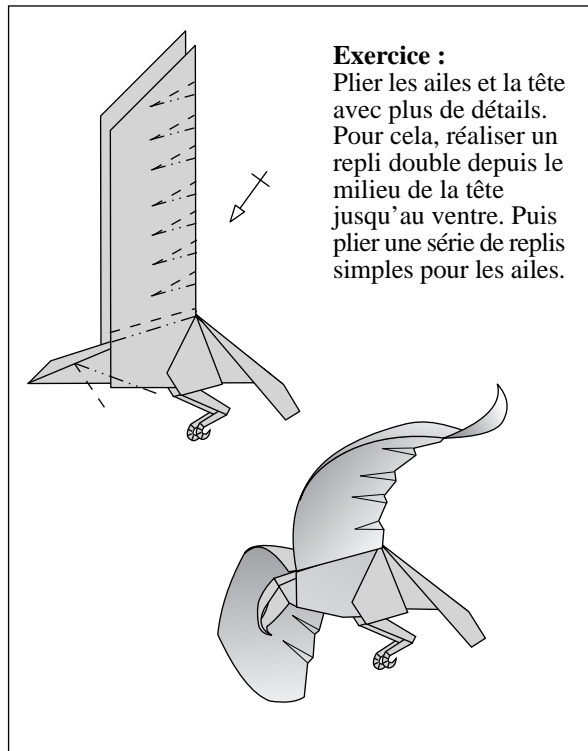

Exercice :

Plier les ailes et la tête avec plus de détails. Pour cela, réaliser un repli double depuis le milieu de la tête jusqu'au ventre. Puis plier une série de replis simples pour les ailes.